



# LÄNSSTYRELSEN I STOCKHOLMS LÄN

Naturvårdsenheten

Britt Forsén

08-785 4610

Överklagan över detta be-  
slut har inte kommit till  
länsstyrelsen. 090326/BJW

## BESLUT

Datum  
2007-08-22

1 (3)

Beteckning  
18513-2003-3811  
0136

Enligt sändlista

### **Införande av utökat strandskydd på fastigheterna Årsta 1:38, Årsta 1:39, Årsta 1:4, Årsta 1:50, Årsta 1:51, Årsta 1:52 samt Årsta 1:62 i Haninge kommun**

(4 bilagor)

#### **Beslut**

Länsstyrelsen beslutar med stöd av 7 kap. 14 § miljöbalken (1998:808) att utökat strandskydd ska gälla intill 300 meter från strandlinjen på land för fastigheterna Årsta 1:38, Årsta 1:39, Årsta 1:4, Årsta 1:50, Årsta 1:51, Årsta 1:52 samt Årsta 1:62 i Haninge kommun, se bilaga 1.

Enligt 7 kap 14 § miljöbalken gäller detta beslut även om det överklagas.

Detta beslut kan överklagas hos regeringen, se bilaga 4.

#### **Bakgrund**

Haninge kommun har i en skrivelse till Länsstyrelsen daterad 2003-01-07 begärt att Länsstyrelsen ska införa utökat strandskydd omfattande 300 meter från strandlinjen på land och 100 meter i vatten för fastigheterna Årsta 1:38, Årsta 1:39, Årsta 1:4, Årsta 1:50, Årsta 1:51, Årsta 1:52 samt Årsta 1:62 på Näsudden i Haninge kommun. Kommunen framför som skäl för sin begäran att området är av betydelse för rörligt friluftsliv samt har höga naturvärden.

En byggnadsplan för fastigheten Årsta 1 antogs av kommunfullmäktige i Haninge kommun 1980-06-02. Kommunen upphävde planen, som nu omfattade fastigheten Årsta 1:38, för några år sedan. Beslut om upphävande vann laga kraft 2003-04-10. Enligt 7 kap 15 §, andra stycket, sista meningen, miljöbalken (1998:808) inträdde automatiskt det generella strandskyddet, omfattande 100 meter på land och i vatten, när detaljplanen upphörde att gälla.

Förslag till förordnande om utökat strandskydd inom tidigare detaljplanelagt område på Näsudden sändes ut på remiss till markägarna 2007-04-27. Inga negativa synpunkter har inkommit till Länsstyrelsen.

#### **Information om strandskydd**

Enligt 7 kap 13 § miljöbalken ska strandskydd råda vid insjöar och vattendrag samt vid havet. Syftet med strandskyddet är att trygga förutsättningarna för allmänhetens friluftsliv och att bevara goda livsvillkor på land och i vatten för djur- och växtlivet. Miljöbalkens bestämmelser om strandskydd bifogas i sin helhet, se bilaga 2.



Enligt beslut av Länsstyrelsen 1995-11-28 skall inom Stockholms län byggnadsförbudet enligt 7 kap 16 § första stycket miljöbalken inte gälla sådana byggnader, anläggningar eller anordningar som utgör komplement till befintlig, i laga ordning, uppförd huvudbyggnad på en fastighet och som förläggs längre från strand än huvudbyggnaden, under förutsättning att fastighetens landareal är högst 2500 kvm, eller att om fastighetens landareal är mer än 2500 kvm, kompletteringar i sin helhet förläggs inom 25 m från huvudbyggnaden. Se bilaga 3.

### Länsstyrelsens bedömning

Länsstyrelsen bedömer att det av hänsyn till områdets betydelse för friluftslivet och för växt- och djurlivet är befogat att utökad strandskydd införs för landområdet.

Länsstyrelsen konstaterar dock att vattenområdet redan omfattas av det generella strandskyddet på 100 meter, varför det inte behöver införas genom särskilt beslut.

Beslut i detta ärende har fattats av länsöverdirektör Bo Hansson. I den slutliga handläggningen deltog även avdelningschef Lars Nyberg, planchef Inger Holmqvist, naturvårdschef Anders Nylén, länsassessor Björn Lundin samt miljöhandläggare Britt Forsén, föredragande.



Bo Hansson



Britt Forsén

### Bilagor:

1. Karta över Näsudden med strandskyddsområde
2. Strandskyddsbestämmelser, utdrag ur miljöbalken (1998:808)
3. Förtydligande avseende komplementbyggnader
4. Hur man överklagar



BESLUT

Datum  
2007-08-22

Beteckning  
18513-2003-3811  
0120

3 (3)

Sändlista:

[Redacted list of names]

delg.kv.  
delg. kv.

[Redacted list of names]

delg. kv.  
delg. kv.  
delg. kv.  
  
delg. kv.  
  
delg. kv.

Sändlistan är borttagen i denna version  
eftersom den innehåller personuppgifter.









## Utdrag ur miljöbalken (1998:808) kapitel 7

### Strandskyddsområde

- 13 § Strandskydd råder vid havet och vid insjöar och vattendrag. Syftet med strandskyddet är att trygga förutsättningarna för allmänhetens friluftsliv och att bevara goda livsvillkor på land och i vatten för djur- och växtlivet.
- 14 § Strandskyddet omfattar land- och vattenområdet intill 100 meter från strandlinjen vid normalt medelvattenstånd (strandskyddsområde). Området får av regeringen eller den myndighet som regeringen bestämmer utvidgas till högst 300 meter från strandlinjen, om det behövs för att tillgodose något av strandskyddets syften.

Ett beslut om att utvidga strandskyddet skall gälla omedelbart även om det överklagas.

- 15 § Regeringen eller den myndighet som regeringen bestämmer får förordna att ett strandskyddsområde som uppenbart saknar betydelse för att tillgodose strandskyddets syften inte skall vara omfattat av strandskydd.

Regeringen eller den myndighet som regeringen bestämmer får förordna att ett strandskyddsområde som avses ingå i en detaljplan eller omfattas av områdesbestämmelser enligt plan- och bygglagen (1987:10) inte längre skall vara omfattat av strandskydd, om det finns särskilda skäl. Upphör området att ingå i en detaljplan eller att omfattas av områdesbestämmelser inträder åter strandskydd. Lag (2002:175).

- 16 § Inom strandskyddsområde får inte
1. nya byggnader uppföras,
  2. byggnader ändras så att de kan tillgodose ett väsentligen annat ändamål än de tidigare har använts till,
  3. grävningsarbeten eller andra förberedelsearbeten utföras för bebyggelse som avses i 1 och 2,
  4. andra anläggningar eller anordningar utföras som hindrar eller avhåller allmänheten från att beträda ett område där den annars skulle ha fått färdas fritt eller som väsentligen försämrar livsvillkoren för djur- eller växtarter, eller
  5. andra åtgärder vidtas som väsentligen försämrar livsvillkoren för djur- och växtarter.



Datum  
2007-08-15

Beteckning

17 § Förbuden i 16 § gäller inte

1. byggnader, anläggningar, anordningar eller åtgärder som behövs för jordbruket, fisket, skogsbruket eller renskötseln och som inte tillgodoser bostadsändamål, eller
2. verksamheter eller åtgärder som har tillåtits av regeringen enligt 17 kap. 1, 3 eller 4 § eller till vilka tillstånd har lämnats enligt denna balk eller enligt föreskrifter meddelade med stöd av denna balk.

Regeringen eller den myndighet som regeringen bestämmer får föreskriva att förbuden i 16 § inte skall gälla sådana byggnader, anläggningar eller anordningar som utgör komplement till bebyggelse på en tomtplats och som förläggs längre från stranden än huvudbyggnaden.

18 § Länsstyrelsen får meddela dispens från bestämmelserna i 16 §, om det finns särskilda skäl. Om dispens meddelas, skall länsstyrelsen bestämma i vilken utsträckning mark får tas i anspråk som tomt eller annars användas för det avsedda ändamålet.

Ett beslut om dispens upphör att gälla, om den åtgärd som avses med dispensen inte har påbörjats inom två år eller avslutats inom fem år från den dag då beslutet vann laga kraft.

- - -



## FÖRTYDLIGANDE

avseende komplementbyggnader.

A. Fastighetens landareal högst 2500 kvm.

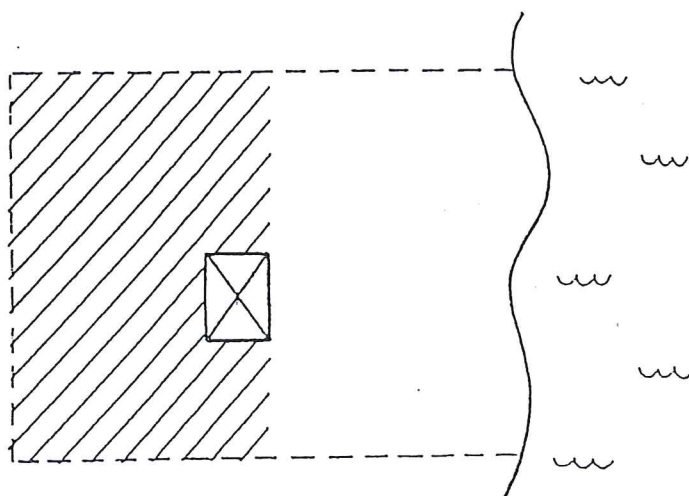

B. Fastighetens landareal > 2500 kvm.

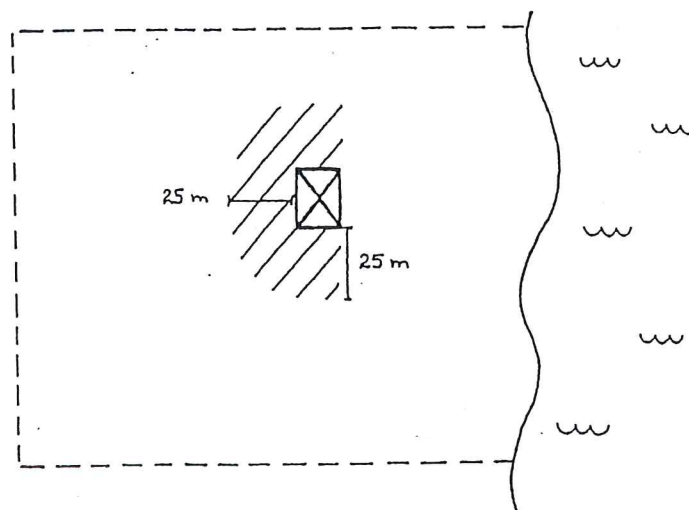

 = Område, inom vilket strandskyddsdispens inte erfordras för komplementbyggnad.

